

8

Взлетаем с TSK! Наборы багажных пломб теперь продаются в аэропортах

10

Новые возможности для клиентов на сайте www.plomba.net

№7 | Лето 2019



GST CLOUD:

базовая
версия –
для всех,
индивидуальные
решения – для каждого

Клиенты GST бесплатно получают базовый вариант программного комплекса для учета пломб – GST Cloud. По желанию его функционал можно расширить до бесконечности 1

GST CLOUD: БАЗОВАЯ ВЕРСИЯ – ДЛЯ ВСЕХ, ИНДИВИДУАЛЬНЫЕ РЕШЕНИЯ – ДЛЯ КАЖДОГО

Клиенты GST бесплатно получают базовый вариант программного комплекса для учета пломб – GST Cloud. По желанию его функционал можно расширять до бесконечности

— два ли не самый сложный и трудоемкий момент в применении современных пломб – это их учет. Без него не обойтись, ведь если не отслеживать, где какая пломба стоит, когда и кто ее поставил, когда проверялась ее целостность, то все степени защиты пломбы, ее высокие индикаторные свойства, надежность конструкции, уникальная нумерация уже не смогут гарантировать полноценное выполнение охранной функции.

Когда речь идет о нескольких пломбах в месяц, для их учета хватит и блокнота. Но клиентов с такими объемами использования пломб у компании GST немного. В основном заказы идут на десятки и сотни тысяч, а зачастую и на миллионы. При таких масштабах учет пломб превращается в весьма ресурсозатратное направление работы.

В GST решили помочь клиентам справиться с этой задачей и вместе с IT-компанией Mauris разработали программный комплекс GST Cloud, который за счет автоматизации максимально упрощает ведение реестра пломб, защищает его от подделок и фальсификаций и исключает случайные ошибки при заполнении. Базовый вариант программного комплекса GST Cloud предоставляется клиентам бесплатно.

– Мы стремимся к тому, чтобы клиенты получили максимальную пользу от сотрудничества с нами. И если заказчик хочет упростить учет пломб, мы бесплатно предлагаем нашу инновационную разработку и обучаем, как ее лучше применять, – говорит соучредитель компании Анна Малыхина. – Благодаря этому наши клиенты сводят к минимуму издержки на ведение реестра и в полной мере используют потенциал охранных пломб как важный элемент системы безопасности своего предприятия.

Получить базовый вариант GST Cloud могут все клиенты, независимо от объема заказов и продолжительности сотрудничества. Что интересно, некоторые клиенты пришли именно благодаря GST Cloud – они стали покупать у GST пломбы, когда узнали о наличии такого высокотехнологичного сервиса по их учету.

Компания GST в очередной раз проявила себя в роли движущей силы отрасли.

– 20 лет назад мы тысячами раздавали охранные пломбы, знакомя бизнес с совершенно новым для постсоветского рынка продуктом и его возможностями. А сейчас GST точно так же популяризирует высокотехнологичное системное решение в сфере безопасности, – отмечает Малыхина. ▶



БЕЗОПАСНОСТЬ ПРЕВЫШЕ ВСЕГО

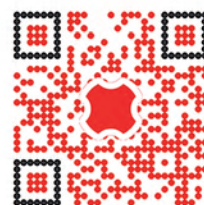

plomba.net

С ЧЕГО НАЧАТЬ?

Сервис автоматизированного учета охранных пломб GST Cloud состоит из двух модулей. Первый – личный кабинет компании, через который ответственное лицо контролирует и администрирует все, что происходит с пломбами. Второй модуль – мобильный клиент для сотрудников, которые занимаются пломбированием объектов.

Подключиться к системе просто. Компания сообщает менеджеру GST о таком желании и получает логин и пароль для доступа к сервису. После этого достаточно зайти на сайт gstcloud.pro, выполнить вход – и можно начинать работу.

Для смартфонов нужно скачать приложение GST Cloud: для Android – в Play Market, для iPhone – в App Store.

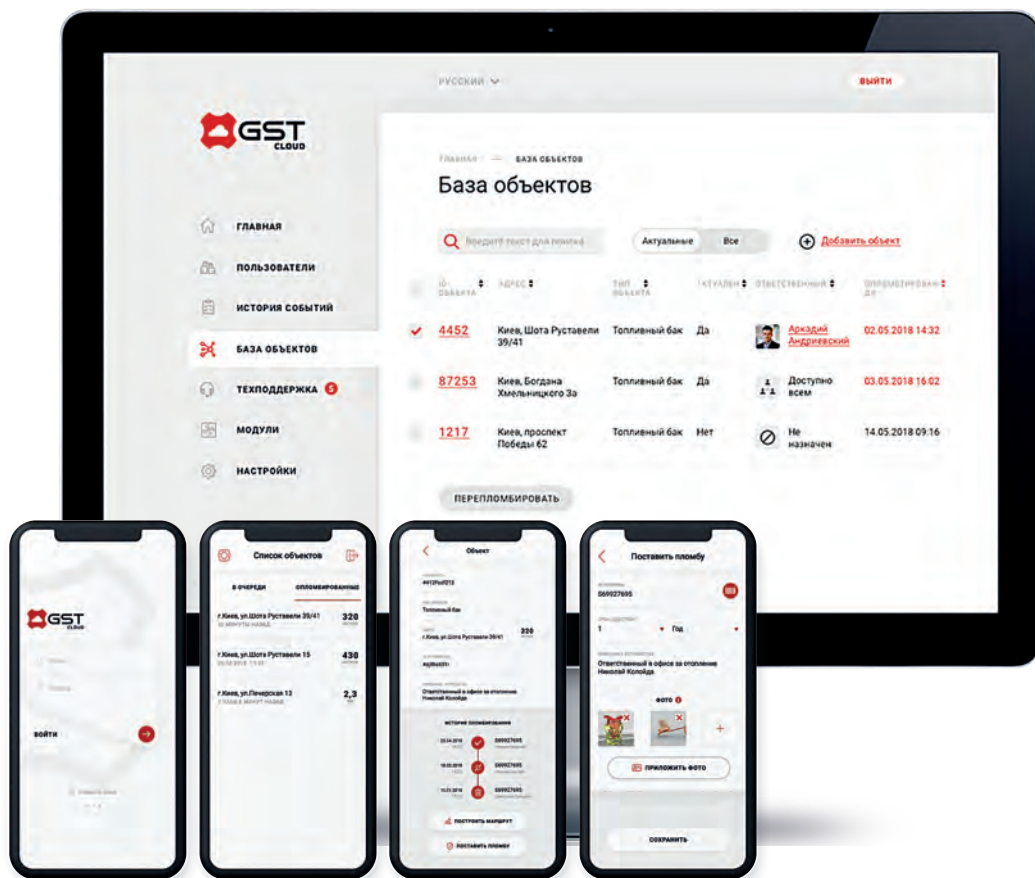

GST CLOUD ПРОКОНТРОЛИРУЕТ РАБОТУ ВАШЕГО ПЕРСОНАЛА

Мобильный клиент GST Cloud – это еще и персональный контролер для каждого сотрудника. Ни схалтурить, ни замыслить хищение с ним не получится.

Занесение фотографий установленных пломб в базу данных полностью исключает предустановку, то есть неполную, заведомо неправильную установку пломб, которая предполагает последующие манипуляции.

Закончится сладкая жизнь и для тех, кто, вместо того чтобы обойти и опломбировать объекты, заполняет журналы учета пломб, сидя дома. Обычно ничего потом не докажешь: «не знаю, я все опломбировал, значит, кто-то пломбу сорвал». С GST Cloud такой номер не пройдет, действует двойная защита:

- каждая пломба должна быть сфотографирована. Причем нащелкать снимков заранее не получится – в программу невозможно загрузить фото из галереи телефона. Система пропускает только фото, сделанные здесь и сейчас, на объекте;
- внести данные в программу, сидя дома или в кабинете, тоже не выйдет. Для этого есть функция ограничения расстояния, на котором сотрудник, пломбирующий объекты, может вносить в систему данные о выполненной работе. Если это единичные объекты, можно установить ограничение и в 50 м, а если это протяженный объект, расстояние увеличивается.

Кроме того, программа подстрахует сотрудника от случайных ошибок и не допустит умышленных махинаций. Когда заказчик покупает партию пломб GST, система «привязывает» к его личному кабинету перечень уникальных номеров каждой пломбы из этой партии. При попытке ввести в систему данные о пломбировании объекта пломбами с другими номерами или пломбой, номер которой уже отмечен как использованный, ввод блокируется и выдается сообщение об ошибке.

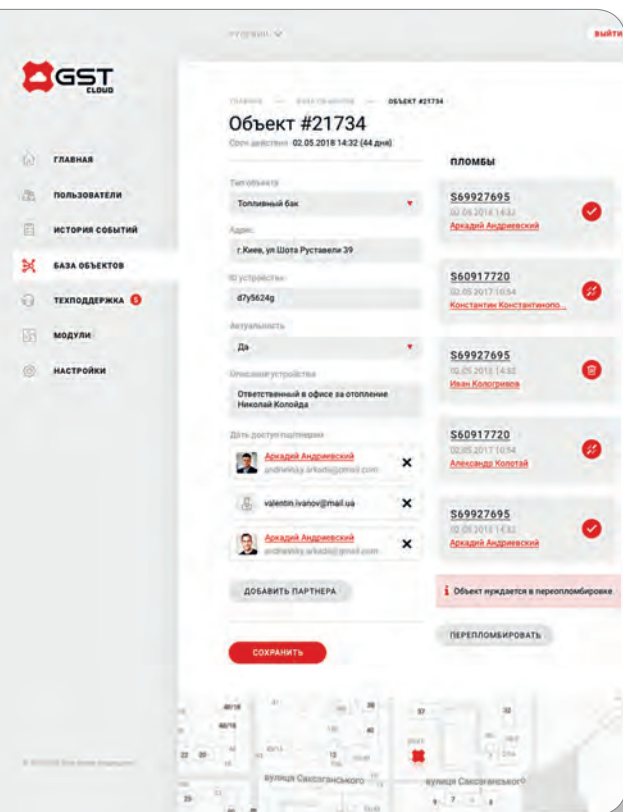

ФУНКЦИОНАЛ РАСШИРЯЕМ БЕЗ ОГРАНИЧЕНИЙ

Базовый вариант GST Cloud создавался на основе анализа практики учета пломб в десятках компаний разного профиля. Поэтому он удовлетворяет все основные потребности.

Если клиент желает расширить возможности программы, можно подключить неограниченное количество новых модулей. Что это может быть?

- Дополнительные идентификаторы пломбируемых объектов.
- Различные способы сортировки объектов – по типам, расположению, времени опломбирования или проверок.
- Возможность загружать больше трех фото пломбы на объекте.
- Усложненный доступ к системе как дополнительная мера безопасности.
- Синхронизация с внутренними системами учета, действующими в компании.
- Системы анализа массива данных по любым дополнительным параметрам.
- Автоматическая подготовка отчетов за заданный период.

Это лишь примеры дополнительных модулей, возможны любые индивидуальные решения, которые создаются под конкретный запрос заказчика. Заказы обсуждаются строго индивидуально, решения не повторяются и, само собой, не демонстрируются в качестве примеров кому бы то ни было. Секретность соблюдается неукоснительно!

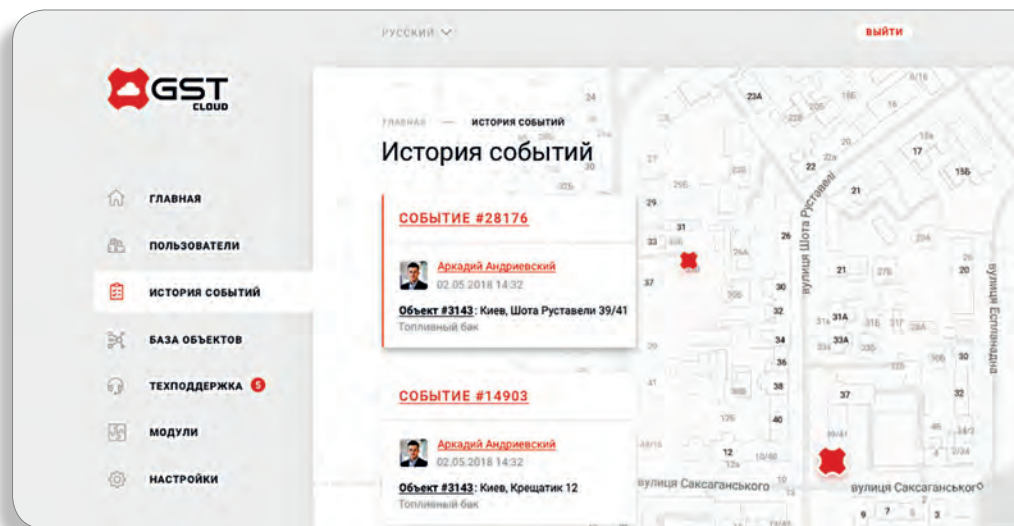

ЧТО УМЕЕТ GST CLOUD?

- **Помнить все объекты, время и состояние их опломбирования.** Администратор в личном кабинете может создавать и менять перечень объектов. То же самое сможет делать и сотрудник, работающий с пломбами «в поле», если администратор откроет ему доступ к этой функции. Программа автоматически запомнит, на каких объектах нужно проверить пломбы или провести переопломбирование.
- **Автоматически распознавать номер пломбы.** Не нужно вручную вбивать номера – достаточно навести камеру смартфона на пломбу – и программа сама распознает и запомнит номер. Ошибиться – случайно или умышленно – невозможно! К тому же экономится время. Программа также умеет сканировать и распознавать штрих-коды, QR-коды и другие виды кодов с закрытыми и открытыми ключами.
- **Запоминать каждую пломбу «в лицо».** Программа хранит номер и фотографии пломб на объекте. Сравнивая эти фото с реальной ситуацией, проверяющий сможет определить, пытался ли кто-то проводить манипуляции с пломбой. Если есть такие подозрения, он может тут же отправить фото пломбы в экспертную службу GST.
- **Фиксировать геопозицию пломб.** Администратор, находясь в офисе, через личный кабинет видит карту, где отмечены все пломбы, а также отслеживает передвижение сотрудников и качество их работы. На карте в режиме реального времени появляются значки в местах установки пломб. Тут же можно просмотреть и загруженные сотрудником фото опломбированных объектов.
- **Формировать оптимальный маршрутный лист** для сотрудника, который устанавливает, меняет или проверяет пломбы. Это весьма упрощает планирование работы персонала.
- **Работать в офлайн-режиме.** Это важно при опломбировании в подвале или на удаленном объекте, где нет ни Wi-Fi, ни мобильного интернета. Сотрудник выполняет работу, вводит данные, программа их запоминает, и как только появится интернет-сигнал, они регистрируются в общей системе учета.
- **Отбирать и сортировать данные по разным параметрам.** Парой кликов администратор может выяснить, кто устанавливал или снимал пломбы на определенных объектах и (или) в определенное время, посмотреть, где стоят пломбы с конкретными номерами, увидеть историю пломбирования одного или группы объектов. Такая аналитика полезна для лучшей организации работы с пломбами и для обеспечения безопасности в целом. 🚫

Подключиться к GST Cloud или заказать индивидуальное решение можно, обратившись по телефону **+38 (048) 728-30-00** или по e-mail: **GST@PLOMBA.UA**

В ЦЕЛОСТИ И СОХРАННОСТИ



Чтобы гарантировать своим клиентам неприкосновенность посылок, почтовые операторы и службы доставки в Украине пользуются охранными пломбами GST

Доставка товаров до конечного потребителя – едва ли не самое перспективное направление в логистике. Казалось бы, на этом рынке в Украине уже и так слишком тесно, а соперничать с лидерами – Укрпочтой и «Новой Почтой» практически невозможно. Но это не так. Конкуренция действительно высока, при этом люди делают все больше покупок в интернете, все чаще шлют друг другу посылки и хотят, чтобы отделения почтовых операторов находились как можно ближе к их привычным маршрутам передвижения. В ответ на спрос появляются новые предложения – например, в прошлом году начал работать почтовый оператор Justin, специализирующийся на доставке малогабаритных отправок.

БАЗОВОЕ УСЛОВИЕ – НЕПРИКОСНОВЕННОСТЬ ОТПРАВКИ

В конкурентной борьбе играют роль многие факторы: скорость и стоимость доставки, широта охвата и график работы отделений. Но базовое условие – доверие, без которого остальное теряет смысл, – это гарантия целостности посылок и корреспонденции.

Справляться с этой задачей почтовым операторам и службам доставки в Украине уже не первый год помогает компания GST. Например, служба доставки Meest Express покупает охранные пломбы производства GST с 2008 года.

Кроме того, среди клиентов GST такие не нуждающиеся в особом представлении компании, как «Новая

Почта», «Ин Тайм», «Гюнсел», «Автолюкс Экспрес Почта», «Транссервис», транспортная компания CAT. Государственная Укрпочта тоже использует пломбы GST. Новичок рынка Justin не стал экспериментировать с надежностью и пошел проверенным путем, обратившись к лидеру рынка охранных пломб.

В среднем эти компании используют сотни тысяч пломб в год, а «Новая Почта» в прошлом году заказала несколько миллионов единиц продукции GST – за пять лет потребление пломб этой компанией выросло в несколько раз.

ЧТО И ЧЕМ ПЛОМБИРУЮТ ЛОГИСТЫ

Специфика работы логистических компаний диктует выбор пломб. Самые популярные модели – пломбы-затяжки Стрела и Стрела Люкс, а также пломба-защелка Гарант. Но могут использоваться и другие варианты, например, Постсил.

Чтобы обезопасить отправления во время хранения и транспортировки, пломбируют склады и грузовики. На опломбирование одной тентованной машины уходит до 8 пломб, чаще всего для этого применяют затяжки, а некоторые компании устанавливают и защелки. В общем-то, это дело вкуса, обе разновидности охранных пломб обеспечивают надежную защиту и не оставляют шансов незаметно добраться до посылок.

Кроме того, пломбируют и боксы, в которых в одном грузовике отправляются отсортированные по разным направлениям грузы. Усиленной пломбой-затяжкой Постсил защищают мешки, в которых пакуются



ПЛОМБАМИ-ЗАТЯЖКАМИ ЗАЩИЩАЮТ МЕШКИ, В КОТОРЫХ ПАКУЮТСЯ НЕБОЛЬШИЕ ОТПРАВКИ ИЗ НЕСКОЛЬКИХ ПОСЫЛОК ИЛИ КОРРЕСПОНДЕНЦИЯ, НАПРАВЛЯЕМАЯ В ОДНУ ТОЧКУ



небольшие отправки из нескольких посылок или корреспонденция, направляемая в одну точку.

Применяют пломбы не только для защиты грузов, но и в целях внутренней безопасности: опломбированный бензобак грузовой машины – лучшее средство от «перерасхода» горючего.

ИНДИВИДУАЛЬНЫЕ РЕШЕНИЯ

– GST предлагает большой ассортимент пломб. Но если у клиента есть дополнительные пожелания, всегда найдется возможность их выполнить.

Например, компания «Транс-сервис» захотела дополнить пломбы штрихкодом, в котором бы кодировалась нумерация пломб, чтобы можно было с помощью сканирования вносить номера пломб во внутреннюю систему учета, действующую в компании. И в GST выполнили это техническое задание.

Для операторов контейнерных перевозок компания GST предлагает пломбу Кликер болтового типа. Такие пломбы у GST закупают, в частности, COSCO Shipping Lines и Marine Container Service.



«Мы отвечаем за то, чтобы каждый клиент вовремя получал пломбы»

– В GST не бывает такого, чтобы я или кто-то из менеджеров сказали клиенту: «Мы не отправили вам партию пломб, потому что вы поздно вспомнили, что они у вас заканчиваются, и поздно прислали заявку, так что теперь ждите, пока наши производственники изготовят для вас партию». Это исключено! – говорит менеджер GST по работе с логистическими компаниями Виктория Шостак.

У компании-клиента может произойти что угодно – перерасход пломб из-за бума предпраздничных отправок, смена менеджеров по закупкам. Тем не менее, как бы там ни было, сотрудники GST отвечают за то, чтобы каждому клиенту пломбы доставлялись регулярно, без перебоев и в нужном количестве. Это неизменное правило GST.

В технологических картах работы служб доставки и почтовых операторов прописано использование охранных пломб, это неотъемлемая часть их рабочего процесса – машина не может выехать из логистического центра неопломбированной, а сотни людей будут ждать свои посылки и волноваться.

– Это значит, что я просто не могу никого подвести, – делится Виктория. – Поэтому постоянно контактирую с каждым заказчиком, узнаю, что из нашей продукции у них в наличии, не предвидится ли более активное использование пломб в пиковые периоды отправок и перевозок. Если нужно, резервирую для них на нашем складе партии пломб. Особое внимание – предпраздничным дням, когда люди шлют друг другу подарки и делают массовые закупки. Предвидя такие моменты, я заранее предлагаю клиентам просчитать и заказать необходимые объемы пломб. Наши клиенты знают, что мы заботимся о том, чтобы у них не возникало сбоев в работе. И неудивительно, что новые клиенты часто приходят к нам по рекомендации. По словам Виктории, у GST есть один клиент, который сам всегда звонит в первый рабочий день каждого месяца ровно в 9:00.

– Раздается звонок, и я четко знаю, кто это и по какому вопросу. Так что месяц у нас всегда начинается хорошо. У клиента – с уверенности, что с пломбами не возникнет проблем, у меня – со стабильного заказа, – делится Виктория Шостак. – И рабочий настрой обеспечен! 📦

Страна № 64 – Турция

ИНДИВИДУАЛЬНЫЙ ПОДХОД
К ЛИДЕРУ ЭНЕРГЕТИЧЕСКОЙ ОТРАСЛИ

Зайти на рынок этой страны было непросто. У турок есть несколько заводов по производству пломб, и турецкий производитель защищен государством высоким размером импортных пошлин. Однако учитывая емкость этого рынка, а Турция входит в первую двадцатку стран по объемам экономики, в компании GST решили быть настойчивыми – переговоры велись полтора года. В итоге турецкая компания с украинскими корнями выступила дистрибутором GST: перед новогодними праздниками в Турцию отправилась первая партия пломб для энергетического сектора. Эта отрасль в последние годы стала драйвером турецкой экономики, так что в перспективности поставок сомнений нет.



– Нашим конкурентным преимуществом стал индивидуальный подход к маркировке, – делится руководитель отдела ВЭД компании GST Артем Погодин. – И в итоге один из основных турецких производителей электроэнергетики использует украинские охранные пломбы GST.

+ 5 СТРАН ЗА ТРИ МЕСЯЦА

Охранные пломбы GST используются уже в 68 странах. Шаг за шагом компания движется к цели – задавать стандарты качества на мировом рынке

Артем Погодин, руководитель отдела ВЭД компании GST

Когда несколько лет назад учредители GST сформулировали цель – экспортировать пломбы в 150 стран, это прозвучало как фантастика и не воспринималось всерьез даже внутри коллектива. Тогда менеджеры ВЭД радовались десятку зарубежных партнеров, а каждый новый контракт воспринимался как эпохальный прорыв.

Но не зря есть поговорка «Глаза бояться, а руки делают». Контакт за контактом, переговоры за переговорами, поставка за поставкой – и цель все ближе. Со стороны может показаться, что это уже своего рода конвейер, что все идет по накатанной. На деле же выход на рынок каждой страны – это отдельный кейс.

Страна № 65 – Коста-Рика

ЗАЩИЩАЕМ НЕФТЕ- И ГАЗОДОБЫЧУ
В КАРИБСКОМ БАССЕЙНЕ

Экскурсии к действующим вулканам и вглубь первозданных тропиков, отдых на чистейших пляжах Тихого и Атлантического океанов плюс высокий уровень сервиса. Неудивительно, что Коста-Рика занимает первое место в мире по экотуризму. Но компанию GST эта страна в Центральной Америке заинтересовала другим. Нефте- и газодобыча в бассейне Карибского моря обусловила развитие здесь смежных отраслей, в том числе сюрвейерской деятельности.

В начале этого года после долгих переговоров ключевая в этом регионе сюрвейерская компания, которая занимается инспекцией оборудования по добыче и транспортировке нефти и газа, стала использовать пломбы Гарант от GST.



– Мы конкурировали с китайцами и бразильцами. У первых выиграла по качеству, у вторых – по цене. А транспортные издержки компенсируются за счет больших объемов поставок, – поясняет Артем Погодин.

Страна № 66 – Филиппины

ОБЫГРАЛИ КОНКУРЕНТОВ НА ИХ ПОЛЕ

Найти и освоить нишу на другом краю света, буквально под боком у конкурентов – миссия выполнима! Производителей пломб в Юго-Восточной Азии хватает – малайзийцы занимают около пятой части этого рынка в мировом масштабе. А рядом еще и Китай, продвигающий свои пломбы по всей планете. Но с этого года логистические и транспортные компании Филиппин начали использовать пломбы-затяжки GST.

– Это яркий пример глобализации мировой торговли – пломбы GST из Украины в Филиппины поставляет наш партнер из Саудовской Аравии, – рассказывает Артем Погодин. – Наше качество и готовность быстро реагировать на запросы клиентов обеспечили нам место на рынке этой страны.



Страна № 67 – Босния и Герцеговина

ТЕНДЕР: ДЛЯ ЭНЕРГЕТИКИ НЕТ ЛУЧШЕ ПЛОМБ, ЧЕМ GST



Сотрудничая с десятками энергокомпаний по всему миру, в GST знают, что именно нужно энергетикам, и умеют сформировать привлекательное для них предложение. Так что несмотря на сложные условия тендера, с этого года пломбы GST уже используются в энергетическом секторе Боснии и Герцеговины.

– По условиям тендера мы не могли напрямую предложить свою продукцию, это связано с порядком растаможки, уплатой пошлин, – рассказывает Артем Погодин. – Но мы уверены, что наши пломбы с исключительными индикаторными свойствами – это именно то, что нужно энергетикам любой страны. Поэтому нашли выход на компанию, которая работает на рынке Боснии и Герцеговины, и они с нашими пломбами выиграли тендер.

Страна № 68 – Македония

ГРАМОТНЫЙ PROMOTION – И БАНКИРЫ ВЫБИРАЮТ GST

После успешного выхода на рынок Турции, Коста-Рики, Филиппин и Боснии и Герцеговины менеджер отдела ВЭД Марианна Мержиевская сконцентрировала свое внимание на балканском регионе. Выход на рынок Македонии стал результатом убедительности промоутера, который представил продукцию GST основным игрокам рынка пломб в этом регионе, и настойчивости Марианны Мержиевской, которая развила появившийся интерес до реальных контрактов.

– Сначала речь шла о поставке банковскому сектору Македонии партии в 100 тысяч наших пломб-затяжек модели Стрела. Но в процессе переговоров объем закупки вырос втрое, – говорит Артем Погодин. – И сейчас наши пломбы уже работают на надежность финансового сектора этой страны. Мы видим перспективы этого рынка и разворачиваем работу нашего постоянного представителя в Македонии. 🇲🇰

Марианна
Мержиевская,
менеджер отдела ВЭД
компании GST





Наталья Созонтова,
руководитель проекта TSK

Три года назад компания GST вывела на рынок собственную уникальную разработку – набор багажных пломб для тех, кто летает самолетами и останавливается в отелях. В набор входят 4 пломбы-затяжки для защиты сумок и чемоданов и 4 пломбы-наклейки в комплекте с обезжиривающими салфетками – для камер хранения и сейфов. Все это в презентабельной стильной упаковке.

Путешественники привыкают заботиться о своих вещах и нервах современным способом – с помощью наборов TSK, а не допотопным наматыванием пленки на чемодан. Опломбировав багаж или сейф с ценными вещами, можно быть спокойным: доказано, что злоумышленники предпочитают более легкую добычу, на которой нет индикаторов постороннего вмешательства.

КТО И ДЛЯ ЧЕГО ПОКУПАЕТ БАГАЖНЫЕ ПЛОМБЫ

Чаще всего частные клиенты покупают для себя наборы багажных пломб в интернет-магазине на сайте компании GST plomba.net или на отдельном сайте этого продукта – tsk.plomba.net. И все же большая часть продаж – это не B2C, а крупные поставки B2B.

Турагентства, отели, центры по продаже авиабилетов и салоны-магазины сумок и туристического снаряжения регулярно закупают у GST партии наборов багажных пломб TSK – как для подарков своим постоянным клиентам, так и для продажи. Сейчас в GST готовятся представить интерактивную карту, на которой каждый легко найдет ближайшую точку, где можно приобрести набор багажных пломб.

СКОРО ПОСАДКА? ОБЕЗОПАСИТЬ БАГАЖ ЕЩЕ НЕ ПОЗДНО

Совсем недавно наборы TSK невозможно было купить там, где они больше всего нужны, – в аэропортах. Однако с прошлого года все изменилось, и сейчас багажные пломбы представлены в семи аэропортах:

- Борисполь
- Одесса
- Львов
- Харьков
- Николаев
- Херсон
- Запорожье



ВЗЛЕТАЕМ С TSK

Наборы багажных пломб TSK
(Travel Security Kit)

теперь можно купить там,
где они нужнее всего, –
в аэропортах

ПОЧЕМУ ЭТО ВЫГОДНО?

Одного набора TSK стоимостью 100 грн хватает, чтобы обезопасить два чемодана – при перелете в пункт назначения и на обратном пути. А упаковка одного чемодана пленкой в наших аэропортах стоит порядка 100 грн, а в Европе – 10 евро! Таким образом, получаем экономию в четыре раза. При этом в наборе TSK есть еще и 4 пломбы-наклейки для защиты камер хранения и сейфов от постороннего вмешательства.

– Борисполь стал первым в Украине аэропортом, где появился продукт TSK. В сентябре прошлого года на конгрессе по безопасности аэропортов я познакомилась с директором компании УНС, у которой есть касса и стойки регистрации в Борисполе, в терминале D, – рассказывает руководитель проекта TSK Наталья Созонтова. – Мы провели переговоры, и уже в октябре пассажиры могли прямо в аэропорту купить у них наши наборы багажных пломб. Благодаря этой же компании также налажены продажи наборов TSK в аэропорту Запорожье.

Через Ассоциацию аэропортов Украины установили контакт с одесской компанией Горпресса, у которой есть торговые точки в аэропортах Одессы, Харькова и Львова. Теперь в киосках Горспрессы представлены и наборы TSK. Выход на Николаев и Херсон произошел тоже благодаря конгрессу по безопасности, на котором менеджер проекта TSK познакомилась с директорами аэропортов.

ПЛЮС К РЕПУТАЦИИ АЭРОПОРТОВ

– Мы хотим, чтобы и наши граждане, и иностранцы, прилетающие в Украину по делам или как туристы, имели возможность купить надежное средство для безопасности своего багажа в каждом украинском аэропорту, – говорит Наталья Созонтова. – Во-первых, это удобно для путешествующих, во-вторых, пойдет в плюс репутации наших аэропортов, ведь если на территории аэропорта можно приобрести инновационное средство для защиты багажа – значит, здесь думают о сохранности вещей пассажиров.

Наборы TSK заметили и за рубежом. Первые партии наборов багажных пломб уже уехали в Кению, Польшу и Молдову. Сейчас уточняются детали поставок компаниям из Дании, Туниса и Колумбии. С учетом того, что аналогов TSK на мировом рынке не существует, можно ожидать интересного развития событий.

БОЛЬШЕ КРАСОК!

Первоначально дизайн TSK был задуман в классическом стиле: сдержанность, строгость, лаконичность. Идеальный презент бизнес-партнеру, да и для деловой поездки лучше не придумаешь.

А этой весной GST выпускает наборы багажных пломб в обновленном дизайне: сочные цвета, эмоциональное оформление – то, что нужно для поездки в отпуск или для тура на выходные. Изменится не только упаковка, но и цвет пломб-затяжек, в новом варианте они будут разноцветными. Это и красиво, и удобно: чемодан с яркой пломбой проще опознать на багажном транспорте.

В точках реализации будут представлены оба варианта – можно выбрать оформление по цели поездки, по вкусу и настроению.

ЦИФРЫ

НА 502%

ВЫРОСЛА ПРИБЫЛЬ ОТ ПРОДАЖ НАБОРОВ TSK В 2018 ГОДУ

БОЛЕЕ 2000 ПОЗИЦИЙ –

ТАКОВА СЕЙЧАС КЛИЕНТСКАЯ БАЗА ПРОЕКТА TSK, И С КАЖДЫМ МЕСЯЦЕМ ОНА УВЕЛИЧИВАЕТСЯ

FANDER: ВЫИГРЫВАЕМ СКИДКИ НА TSK

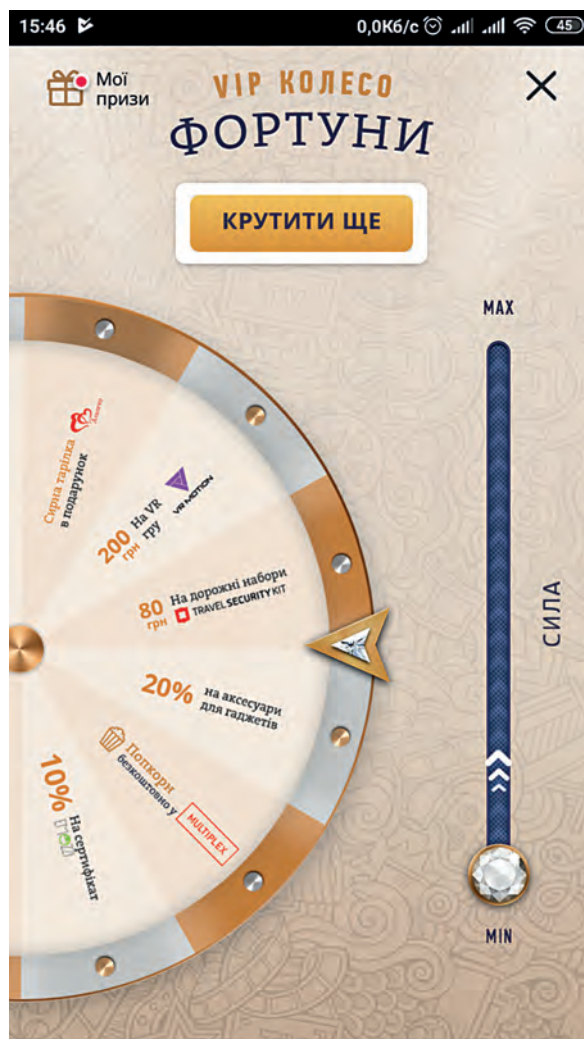

В мобильном приложении Fander можно не только подобрать фильм по своему вкусу, но и сыграть в виртуальное казино «Колесо Фортуны». Призы – от бесплатного попкорна в кинотеатрах до iPhone. А еще – самые разные скидки, в том числе на наборы багажных пломб TSK. В итоге два набора TSK со скидкой обойдутся не в 200, а всего в 50 грн. – Как оказалось, люди у нас азартные, так что заметный процент реализации багажных пломб приходится на тех, кто удачно прокрутил колесо, – отмечают в GST. ❄️

The screenshot displays the GST website interface. At the top, there is a navigation bar with the GST logo, a menu icon, and links for 'Главная', 'Блог', 'Оплата и доставка', 'GST Cloud', 'Контакты', and 'GST News'. On the right, contact information is provided: '+38 097-728-3000' and 'Email: gst@plomba.ua'. Below the navigation bar is a search bar with 'Поиск по товарам' and a 'Все разделы' dropdown. A shopping cart icon shows '0.00 UAH'. The main content area is divided into sections: 'ТОВАРЫ' (Products) and 'Рекомендуем' (Recommendations). The 'Рекомендуем' section features a grid of product cards, each with an image, title, price, and a shopping cart icon. The products include: 'ПЛОМБА ЛЮМИСИЛ+' (2.22 UAH), 'ПЛОМБА ГАРАНТ' (2.40 UAH), 'ПЛОМБА ПОСТСИЛ' (1.26 UAH), 'АНТИмагнитная ПЛОМБА Магнет' (12.90 UAH), 'ПЛОМБА СТРЕЛА v.2 | 22 см.' (1.38 UAH), and 'ТСК – Набор для путешествия (АКЦИЯ)' (100.00 UAH, original 120.00 UAH). A 'Специальное предложение' (Special offer) banner highlights a 'ПЛОМБА СТРЕЛА ЛЮКС 38,5 см.' for 1.44 UAH, a 11% discount from 1.62 UAH. The banner also lists features: 'БЫСТРАЯ УСТАНОВКА', 'ВАШ ЛОГО', and '-50°C + 120°C'.

WWW.PLOMBA.NET: НОВЫЕ ВОЗМОЖНОСТИ ДЛЯ НАШИХ КЛИЕНТОВ

Компания GST модернизировала свой сайт. Выбирать и покупать охранные пломбы стало еще быстрее и проще



Роман Поленок,
руководитель
PR-департамента
компании GST

Сайт GST www.plomba.net содержит массу информации и об охранных пломбах, и о компании. Здесь же действует интернет-магазин, в котором можно купить все пломбы, производимые компанией GST.

С февраля этого года сайт заработал на новой платформе, и первое, что заметили постоянные пользователи: он стал загружаться практически мгновенно. Это полезный, но далеко не самый важный результат модернизации – главное, что сайт стал еще информативнее и удобнее. Вместе с руководителем PR-департамента GST Романом Поленком разбираемся, что изменилось и для чего это было сделано.

1 АДАПТАЦИЯ ПОД МОБИЛЬНЫЕ ТЕЛЕФОНЫ

Сайт теперь автоматически адаптируется под размеры экрана устройства, с которого пользователь на него заходит. Причем речь идет не только об удобстве просмотра страниц, но и об их содержании.

– В абсолютном большинстве случаев, если человек заходит на www.plomba.net со смартфона, он хочет не почитать о нас, а купить нашу продукцию, – рассказывает Роман Поленок. – Поэтому при заходе с телефона сразу же открывается интернет-магазин, в котором можно быстро оформить заказ. Верхнюю часть меню с разными информационными рубриками из мобильной версии мы убрали, чтобы не утяжелять ее и не отвлекать клиентов.

Если же зайти со стационарного компьютера или ноутбука, будет отображаться полная версия сайта, со всеми разделами меню. Здесь уже можно не только купить охранные пломбы, но и узнать о GST все: почитать историю и новости компании; познакомиться с учредителями и руководством; узнать, в каких странах есть представительства компании; выяснить, как производятся пломбы и какими обладают характеристиками; изучить сертификаты качества; узнать ответы на часто задаваемые вопросы; полистать web- и pdf-версии всех номеров журнала GST news.

2 ОТКРЫТИЕ ЛИЧНОГО КАБИНЕТА

Раньше на сайте GST у покупателя не было личного кабинета. Сейчас с появлением этого сервиса клиент может посмотреть историю своих заказов. И если он регулярно покупает одни и те же товары, теперь ему не нужно каждый раз выбирать модель пломбы, задавать ее количество, проходить все стадии формирования заказа. Сейчас достаточно выбрать опцию «повторить заказ» – фактически покупка оформляется за пару кликов.

3 РЕКВИЗИТЫ ОТПРАВЛЯЕМ ЧЕРЕЗ САЙТ

– У клиентов GST появилась возможность отправлять документы для безналичного расчета прямо через сайт. Покупателю больше не приходится параллельно с оформлением заказа в интернет-магазине на нашем сайте заходить еще и в электронную почту и отдельно через нее отправлять документы, необходимые для выставления счета, – поясняет Роман Поленок. – Теперь копии этих документов можно отправить вместе с заказом через специальную опцию при оформлении заказа в «корзине». Еще один плюс: при этом не нужно дополнительно созваниваться с нашими менеджерами, все сделано для того, чтобы сэкономить время клиента.

4 СТАТУС ЗАКАЗА ПОД КОНТРОЛЕМ

Предыдущая версия сайта не предусматривала возможности отслеживать статус заказа, и клиент не видел, принят ли заказ, взят ли в работу. Теперь, нажав кноп-

ку «подтвердить», клиент получает СМС-уведомление о том, что заказ принят и ему присвоен определенный номер. Затем покупатель получает информацию о том, что заказ сформирован, следующий шаг – СМС с номером декларации «Новой почты». Дальнейший путь заказа можно отследить через сервисы этой службы доставки.

5 ДИНАМИЧЕСКАЯ ВИЗУАЛИЗАЦИЯ ПРОДУКЦИИ

На новом сайте появилась возможность рассмотреть каждую пломбу со всех сторон. Если раньше на основной странице интернет-магазина были просто качественные фото пломб, то теперь анимированные изображения позволяют в деталях изучить их конструкцию. На основной странице указываются и базовые характеристики каждой пломбы.

– Рассмотрев пломбу на главной странице и кликнув на ее изображение, вы попадаете на новую страницу, где есть подробное описание и спецификация этой пломбы, а также фото ее использования на реальных объектах, – добавляет Роман Поленок.

6 НОВАЯ ПОЗИЦИЯ В АССОРТИМЕНТЕ

Наборы багажных пломб Travel Security Kit для защиты багажа при авиаперелетах, вещей в камерах хранения и ценных вещей в сейфах можно купить в интернет-магазине компании GST www.plomba.net, а не только заказать на отдельном сайте этого продукта – tsk.plomba.net.

– В интернет-магазине мы представили всю продукцию, которую производим сами, – поясняет Роман Поленок. – Помимо большого ассортимента собственной продукции мы предлагаем нашим клиентам различные приспособления для защиты их собственности, в частности, металлические силовые пломбы. Приобрести их и другие средства, которые сохраняют имущество в неприкосновенности, можно, обратившись по телефону +38 (097) 728-30-00 или написав о том, что вас интересует, в онлайн-чат, который всплывает при открытии сайта www.plomba.net. ❗



ПЛАТИТЕ, КАК ВАМ УДОБНЕЕ

Способы оплаты покупок в интернет-магазине не изменились.

- Оплата на расчетный счет (счет будет выслан).
- Наложенный платеж при получении на «Новой почте» (перевод средств оплачивается по тарифам почтового оператора).
- По системе LiqPay.
- Через Privat24.
- Наличными через терминал (на р/с предприятия).
- С карты любого банка на карту ПриватБанка.

«УМНЫЙ ЧАЙ»: ВКУСНО, ИНТЕРЕСНО, ПОЛЕЗНО

Искусство фотографии и традиция изготовления кукол-мотанок, способы разнообразить интимную жизнь и лайфхаки по управлению личными финансами... Этому и другим увлекательным вещам можно научиться за чаем в GST

Коль напряженной ни была бы работа, а офисный сотрудник всегда выкроит несколько минут, чтобы перекинуться с коллегами парой слов за кофе-чаем. И правильно – без таких переключений и продуктивность страдает, и усталость накапливается, а там и до выгорания недалеко. Не зря прогрессивные фирмы обеспечивают своих работников чаем-плюшками, что является не чем иным, как поводом к неформальной коммуникации.

В GST пошли дальше. Здесь было заведено каждое утро в 10:30 собираться коллективом на чаепитие и делиться идеями и впечатлениями. Но со временем эта традиция стала восприниматься как часть обычного распорядка. Пришла пора придумать что-то поинтереснее.

– У нас есть совет по качеству, где мы обсуждаем, что можно улучшить в разных сферах компании, – в бизнес-процессах, в производстве, в условиях работы, – рассказывает руководитель департамента качества и квалификации GST Анна Тарасюк. – И мы решили вместо этих ежеутренних посиделок устраивать по пятницам основательное и яркое мероприятие – не просто обмениваться мнениями, а узнавать что-то новое и необычное, проводить мастер-классы на темы, которые всем запомнятся. Так и родилась идея «умного чая».

Инициаторы волновались: как коллеги отнесутся к этой идее. Но все пошло на ура. Один из секретов успеха – чередование развлекательных и полезных тем, которые могут заинтересовать практически каждого. Часто мастер-классы проводят сами сотрудники компании, многим из них есть чем поделиться.

– Очень приятно видеть, сколько талантливых, разносторонне развитых людей у нас работает! – делится Анна Тарасюк. – И участники чаепития получают не сухую обобщенную теорию от стороннего тренера или коуча, а узнают о конкретном личном примере коллег и могут предложить свой опыт.

Но тематические встречи с людьми со стороны тоже организываются, особенно по случаю праздников. Ко Дню влюбленных, например, на чай в GST пригласили представителя магазина интим-товаров.

– У многих эта тема вызвала изумление, но потом слушали с большим интересом, ведь это естественная сторона жизни. От ее насыщенности и гармоничности часто зависит и сохранение семей, и счастье в отношениях, так что встреча получилась полезной, – говорит Анна Тарасюк. – Приглашаем и других обладателей специфических профессиональных знаний, например, по самообороне, по фольклористике.

На «умный чай» собирается весь офисный коллектив, принимают участие и учредители.

– Такие чаепития в конце недели добавляют нам энергии, происходит перезагрузка, появляется возможность отвлечься, чтобы с понедельника с новыми силами включиться в работу, – рассказывает Анна Тарасюк – Для приглашенных лекторов это тоже новый опыт – для них мы проводим экскурсию по GST, а в подарок они получают наборы багажных пломб TSK – незаменимую вещь в путешествиях – и наш фирменный календарь.





На первом же «умном чае» соучредитель GST Дмитрий Казавчинский провел мастер-класс по планированию семейных и личных финансов. Кому-кому, а соучредителю семейной компании в таких вопросах стоит доверять!

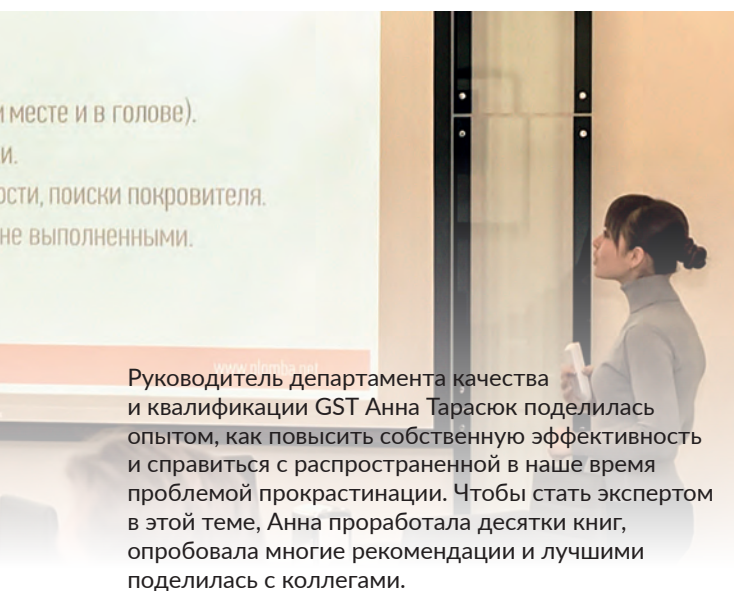

Руководитель департамента качества и квалификации GST Анна Тарасюк поделилась опытом, как повысить собственную эффективность и справиться с распространенной в наше время проблемой прокрастинации. Чтобы стать экспертом в этой теме, Анна проработала десятки книг, опробовала многие рекомендации и лучшими поделилась с коллегами.

Виктория Торяник не только руководит интернет-магазином GST. Она еще и сертифицированный фитнес-тренер. Поэтому со знанием дела Виктория рассказала о том, как современный человек может поддерживать себя в хорошей форме.

По-домашнему теплым получилось чаепитие со знатоком украинского фольклора и традиций Элеонорой Сергеевной Шапкиной. Она раскрыла особенности отмечаемого праздника Колодий – украинского варианта Масленицы – и провела мастер-класс по изготовлению традиционной куклы-мотанки. Этой тематической встрече соответствовало и угощение блинами.

Многие не слышаны об интернет-банке Монобанк. Стоит ли прибегать к его услугам, насколько это удобно? PR-директор Роман Поленок рассказал о своем пользовательском опыте и возможностях «банка в смартфоне».



С основами и тонкостями искусства фотографии познакомил коллег дизайнер компании Михаил Жуков. Это хобби сейчас популярно, и многие рады услышать профессиональные советы о том, как выбрать фототехнику и как лучше фотографировать: с Android или с iPhone.

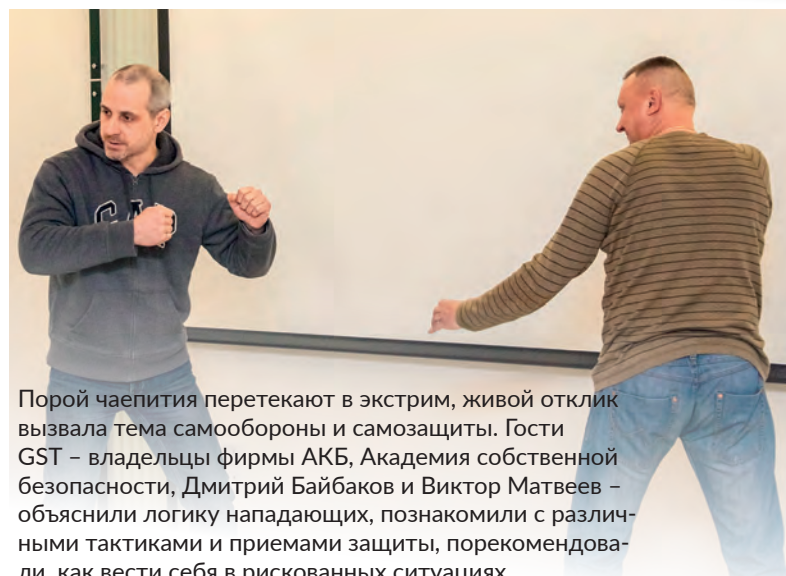

Порой чаепития перетекают в экстрим, живой отклик вызвала тема самообороны и самозащиты. Гости GST – владельцы фирмы АКБ, Академия собственной безопасности, Дмитрий Байбаков и Виктор Матвеев – объяснили логику нападающих, познакомили с различными тактиками и приемами защиты, порекомендовали, как вести себя в рискованных ситуациях.

«В ПРОИЗВОДСТВЕ ПЛОМБ МНЕ ПРИГОДИЛСЯ ОПЫТ НАУЧНОЙ РАБОТЫ»

Артем КУЧЕРСКИЙ руководит самым большим департаментом в компании GST – производственным. Это основа основ. Здесь материализуются идеи, оживают чертежи, горы полимерного сырья превращаются в миллионы высокотехнологичных охранных пломб, которые покупают в десятках стран



До прихода в GST я возглавлял производство на деревоперерабатывающем комплексе – крупнейшем на юге Украины. От мастера дошел до позиции руководителя всего производства. Переключиться с дерева на полимеры было несложно: если есть опыт, уже неважно, каким именно производством управлять. Нужно только разобраться в особенностях конкретного сырья, оборудования и продукции. В этом мне помогло образование: я физик, занимался наукой, за плечами аспирантура и диссертация.

Учредители сразу сказали, что ждут от меня идей. Основательница компании Ольга Мстиславна Казавчинская, которая с самого начала курирует производство, подчеркнула, что им нужен не исполнитель, а инициатор прогрессивных перемен. Как новый человек я должен был свежим взглядом на все посмотреть и предложить, что и как можно улучшить. В принципе, в GST такая задача стоит перед каждым – от упаковщиков до владельцев компании.

В GST я увидел суперсовременное производство: как в плане технологий, так и в организации процессов. Здесь глубоко внедрена разработанная в Японии система Кайдзен, или, как чаще ее называют, система Бережливого производства.

Полы в цехах у нас моют с шампунем моющими пылесосами. Это тоже часть системы Бережливого производства. Кайдзен – это не то, чем можно заниматься два часа в день. Это образ жизни и способ мышления, это принципы, на которых в компании строится все – от финансового планирования и коммуникаций между департаментами до расположения станков в цеху и расстановки упаковок на складе.

У нас используется очень дорогое, редкое и сложное оборудование. Чтобы избежать затратных, а главное – продолжительных внеплановых ремонтов, сейчас внедряем комплексную программу безопасной эксплуатации и повышения сохранности оборудования. Таким образом мы предотвращаем поломки, возникающие из-за человеческого фактора, и обеспечиваем бесперебойную работу.

Собственный ремонтный цех – это еще одно воплощение принятого в GST принципа ответственности за качество. Запустив этот цех, проводя плановые и текущие ремонты, а также техобслуживание оборудования у себя, мы можем быть уверены в высоком качестве работ и экономим самый ценный ресурс – время.



Артем Кучерский только на фото стоит за спиной учредителей GST — Ольги Казавчинской и Анны Малыхиной. В реальной жизни он первый, кто несет ответственность за работу всего производства компании

Мы работаем не для того, чтобы выпускать пломбы, а чтобы клиенты были этими пломбами довольны. Поэтому мы постоянно на связи с департаментом продаж. Когда у них появляются сверхсрочные заказы, возникает пиковый спрос – мы координируем работу не просто ежедневно, а круглосуточно. Казалось бы, теснее взаимодействовать невозможно. Но с департаментом качества так и происходит: их представители всегда у нас на производстве, они контролируют каждый этап. Мы вместе разрабатываем регламенты и допуски, следим за их выполнением.

У GST очень большая номенклатура продукции, к тому же каждая модель пломбы выпускается в нескольких цветах, с индивидуальной маркировкой под конкретного заказчика и уникальными номерами. Моя задача – спланировать работу так, чтобы каждый из наших заказчиков вовремя получил свои пломбы именно того цвета, который ему нужен, с соответствующей маркировкой. Это исключительная ответственность, ведь клиентов у нас тысячи.



ЦИФРЫ

120 СОТРУДНИКОВ

РАБОТАЮТ В ПРОИЗВОДСТВЕННОМ ДЕПАРТАМЕНТЕ GST, ИЗ НИХ 90 ЗАНЯТЫ НЕПОСРЕДСТВЕННО НА ПРОИЗВОДСТВЕ

500 000 ПЛОМБ

В СУТКИ – ТАКОВА ПРОДУКТИВНОСТЬ ПРОИЗВОДСТВЕННЫХ МОЩНОСТЕЙ GST. ПРИ НЕОБХОДИМОСТИ ЕЕ МОЖНО НАРАЩИВАТЬ

Не с полуслова, а с полувзвук – так мы с Ольгой Мстиславной Казавчинской понимаем друг друга в технических вопросах. Мы общаемся каждый день, я постоянно учусь у нее, перенимаю ее огромный опыт глобального управления производственным департаментом, которое включает бюджетное планирование, работу с персоналом, организацию закупок сырья и многое другое. Меня очень впечатлило, насколько глубоко учредители GST разбираются во всех производственных моментах. И с Анной Юрьевной, и с Дмитрием Юрьевичем я могу обсудить все аспекты работы, зная, что мы будем говорить на одном языке.

В ПЕРИОДЫ ПИКОВОГО СПРОСА МЫ КРУГЛОСУТОЧНО КООРДИНИРУЕМ НАШУ РАБОТУ С ДЕПАРТАМЕНТОМ ПРОДАЖ

Запуск новой модели пломбы в массовое производство – это всегда большое событие, к которому готовится вся компания. Вместе с главным инженером-конструктором Алексеем Кретом мы делаем опытные образцы, вместе с лабораторией надежности проводим их испытания. И так до тех пор, пока не будет получен идеальный образец. Тогда уже даем нашим поставщикам техзадание на пресс-форму, и изготовление новинки ставится на поток.

Качество начинается с сырья. С одной стороны, у нас сложились многолетние отношения с проверенными поставщиками. А с другой, новые модели пломб – это ведь не только новые конструкторские решения, но и новые материалы. Поэтому мы мониторим рынок полимеров, делаем пробные заказы, тестируем разные материалы, изготавливаем опытные отливки и, если они соответствуют нашим критериям качества и надежности, – внедряем в производство. ❄️

ПОСТСИЛ V.2: НЕ ТОЛЬКО ПРОЧНОСТЬ, НО И УДОБСТВО

Компания GST выводит на рынок усовершенствованную модификацию пломбы Постсил. Она выдерживает более значительные нагрузки, а работать с ней проще и комфортнее



Родословная новой модели пломбы весьма уважаема: ее «предок» – пломба-затяжка Постсил производства GST востребована на рынке более 10 лет. Название говорит само за себя: пломба предназначена в первую очередь для почтовых служб, это самый надежный способ обезопасить мешки с корреспонденцией и бандеролями. Пломба выполняет двойную роль: служит и прочной завязкой, и индикаторным средством защиты.

Как и все модели пломб-затяжек из ассортимента GST, Постсил обладает высокими индикаторными свойствами, любые попытки манипуляций оставляют на пломбе следы, которые невозможно удалить или скрыть. А индивидуальный номер, нанесенный лазером на каждой пломбе, исключает ее подделку или несанкционированную замену. При этом Постсил имеет еще и свойства силовой пломбы, испытания прочности на разрыв доказали, что она выдерживает рывки, то есть резкую динамическую нагрузку в 36 кг. Так что даже если грузчики будут с размаху швырять полные мешки, скорее лопнет сам мешок, чем пломба, которая его затягивает.

Постсил постоянно использует Укрпочта, в ходу эта пломба и у других служб доставки.

– В GST принято поддерживать обратную связь с клиентами, собирать и анализировать их замечания и пожелания к нашей продукции. Изучив отзывы клиентов



Алексей Крет,
инженер-конструктор
и эксперт лаборатории
надежности GST

и тенденции глобального рынка, мы решили усовершенствовать Постсил и в итоге создали фактически новую пломбу, аналогов которой нет не только в Украине, но и в мире, – говорит инженер-конструктор и эксперт лаборатории надежности GST Алексей Крет. – Разработчики поставили перед собой задачу – сделать пломбу более эргономичной, усилить ее защитные и силовые свойства.

Над пломбой Постсил v.2 в GST работали с 2017 года. Многочисленные разнообразные испытания опытных образцов и консультации с экспертами-криминалистами позволили создать продукт, уникальный по конструктивным и эксплуатационным характеристикам.



Постсил v.2 имеет то же назначение, что и предыдущая модель, но конструктивные отличия обеспечили улучшение всех потребительских свойств.

1 БОЛЬШЕ КОМФОРТА

С предыдущей моделью нужно было обращаться осторожно: жесткие выступы на хвостовой части усложняли процесс опломбирования. В новой модели добавлены конструктивные элементы, которые защищают пользователя при установке пломбы. С пломбой Постсил v.2 работать приятнее и проще, в результате и операция опломбирования выполняется быстрее.

2 БОЛЬШЕ НАДЕЖНОСТИ

Для пломбы Постсил v.2 создан принципиально новый ассиметричный замковый механизм со смещенным действием. Эта уникальная разработка специалистов GST обеспечивает высшую степень надежности и защиты опломбированного объекта – вскрыть пломбу без явных следов манипуляций невозможно.

3 БОЛЬШЕ ПРОЧНОСТИ

Постсил v.2 выдерживает динамическую нагрузку около 50 кг. Для пластиковой пломбы-затяжки это очень высокий уровень. То есть новая модель не только выполняет индикаторную функцию, но и служит эффективным замком, физически усложняя доступ внутрь запломбированного объекта. ❄

ОДИН ИЗ КЛЮЧЕВЫХ ЭТАПОВ СОЗДАНИЯ НОВОЙ МОДЕЛИ ПЛОМБЫ – ДЕТАЛЬНЫЙ ЧЕРТЕЖ БУДУЩЕГО ИЗДЕЛИЯ

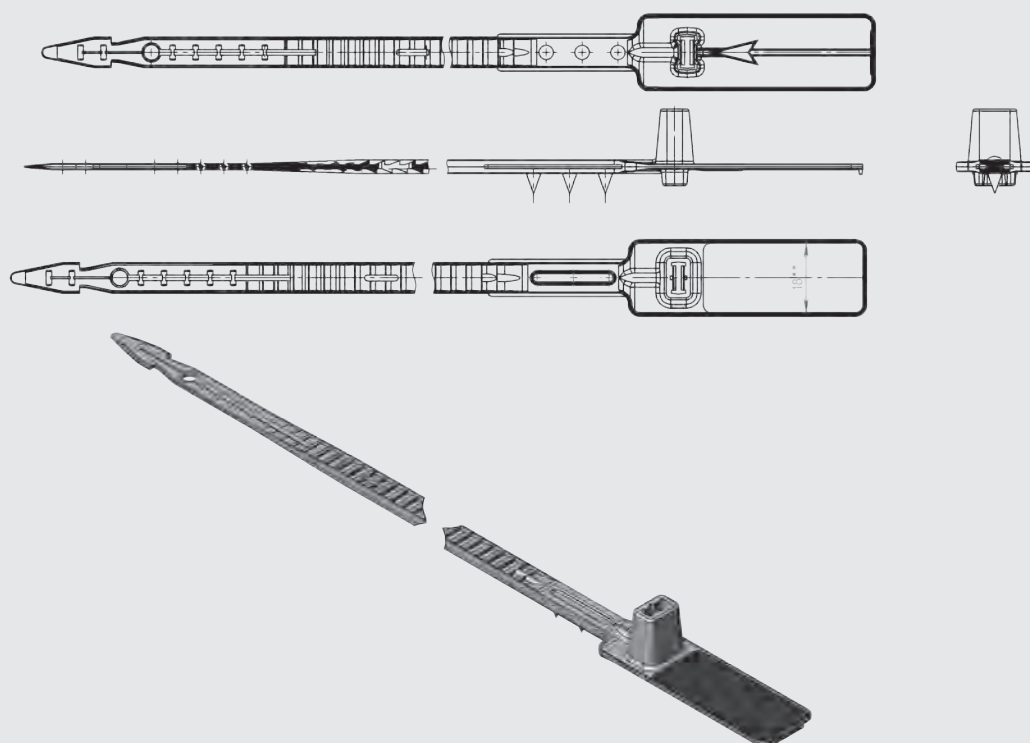

ТМ «Охранные пломбы GST»

65114, г. Одесса,
ул. Левитана, 105-Б, №424
тел./факс: +38 (048) 728-3-000
Email: info@plomba.ua
www.plomba.net

ОХРАННЫЕ ПЛОМБЫ
GST
NEWS

Корпоративное издание
GST Group

Ответственный за выпуск
Роман Поленок

Подготовлено компанией
«Корпоративные медиа»
Вейсберг и партнеры»

GST - В КОМАНДЕ ПОБЕДИТЕЛЕЙ

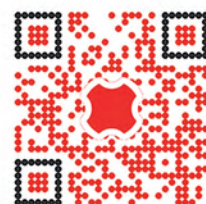

plomba.net